

PRISMA



ELEC Chile incorpora a su línea de productos un nuevo modelo, el Proyector PRISMA entrega más de 115lm / w con una Distribución de luz asimétrica, especialmente diseñado para áreas que requieren un alto rendimiento como pista de tenis, cancha de golf, cancha de Fútbol, etc.

Así mismo, una inmejorable seguridad en su funcionamiento, durabilidad y resistencia, lo convierte en un producto confiable frente a los embates del clima y de las fuentes de energía.



* Cumplimiento DS 43/2012 del MMA, para la Regulación de la Contaminación Lumínica, para Prisma 120w y 220w.



Monumentos



Fachadas



Canchas Deportivas



Zonas Peatonales



Parques



Estacionamientos

DIMENSIONES (mm) y Peso (kg)

PRISMA

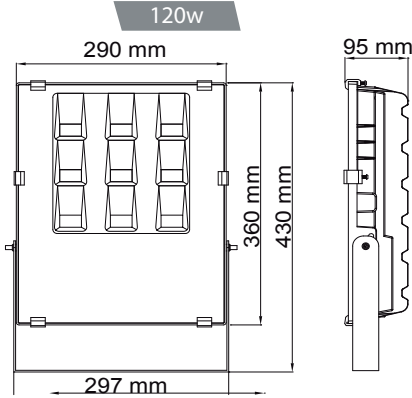

Peso = 5.1 kg

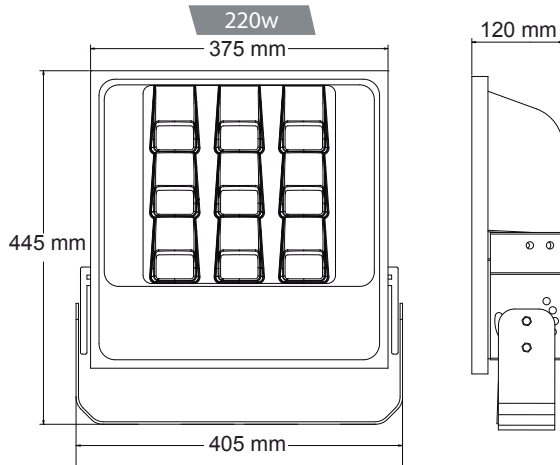

Peso = 9.5 kg

- Base y cuerpo contruidos en aluminio inyectado a presión.
- Reflector óptico optimizado con Ángulo de haz asimétrico
- Difusor de vidrio templado liso, antivandalico de 5mm (IK08).
- Equipo electrónico incorporado al interior y en la parte frontal de la luminaria.
- Apertura por cubierta superior mediante 6 clips de acero inoxidable, permitiendo un fácil mantenimiento.
- Driver de corriente constante, que brinda una gran estabilidad y larga vida al LED.
- Gran Hermeticidad IP 66/66 (óptico / eléctrico)
- T° de color: 3000°K +/- 150°K
- Cumplimiento DS 43/2012 del MMA, para la Regulación de la Contaminación Lumínica

PRINCIPALES PROPIEDADES

VIDA ÚTIL	100.000 hrs
ALTA EFICIENCIA LUMINOSA	>115Lm/w
ÍNDICE DE REPRODUCCIÓN DE COLOR (CRI)	>70, alta resolución y color natural
FACTOR DE POTENCIA	> 0,95
DISTORSIÓN DE ARMÓNICOS	< 15%
TEMPERATURA DE COLOR	3000°K +/- 150°K
RANGO DE T° ADMISIBLES	Puede trabajar de – 25°C hasta 50°C
RANGO DE TENSIÓN Y FRECUENCIA	Admite variaciones de voltaje de 220V +/- 20% y frecuencia de 50Hz +/- 5%, sin que estas variaciones afecten las condiciones luminicas y rendimientos de la luminaria.





CERTIFICACIONES



ISO 9001:2015
ISO 14001:2015
OHSAS 18001:2007
BUREAU VERITAS
Certification



Dirección: Piloto Lazo #235, Cerrillos, Santiago. - Fono: (56 2) 2756 7400 - Celular: (56 9) 5318 3031
E-mail: ventas@elec.cl - web: www.elec.cl