

VIENA LED

Clásico Diseño y Gran Sobriedad

La Luminaria VIENA LED cuenta con un estilo tradicional, con un estilo clásico y hermosa presentación estética, siendo un producto ideal para áreas verdes y paseos en general.

Se caracterizan por su integración en todo tipo de estilos y ambientes; proyectado para diversas aplicaciones.

Así mismo, posee una inmejorable seguridad en su funcionamiento, durabilidad y resistencia, convirtiéndose así en un producto confiable frente a los embates del clima y vandalismo.



VIENA LED

PRINCIPALES PROPIEDADES

| | |
|---------------------------------------|--|
| VIDA ÚTIL | 100.000 hrs. |
| T° DE COLOR DEL LED | 4000°k +/-200°k |
| ÍNDICE DE REPRODUCCIÓN DE COLOR (CRI) | >70, alta resolución y color natural |
| ARRANQUE RÁPIDO | Encendido instantáneo en la partida y reencendido en caliente |
| FACTOR DE POTENCIA | >0,95 |
| DISTORSIÓN DE ARMÓNICOS | < 15% |
| RANGO DE TENSIÓN Y FRECUENCIA | Admite variaciones de voltaje de 220V +/- 20% y frecuencia de 50Hz +/- 5%, sin que estas variaciones afecten las condiciones luminicas y rendimientos de la luminaria. |
| RANGO DE T° ADMISIBLES | Puede trabajar de -40°C hasta 50°C |
| ALTA EFICIENCIA LUMINOSA | > 110 Lm/w. |



CARACTERÍSTICAS:

- Driver de corriente constante, que brinda una gran estabilidad y larga vida al LED.
- Equipo eléctrico incorporado al interior de la cubierta superior.
- Abertura por cubierta superior, permitiendo un fácil mantenimiento.
- Base y cuerpo contruidos en aluminio inyectado a presión.
- Peso de luminaria Ornamental Viena LED 60w - 80w: 11 kg.
- Pintura electroestática, color negro en defecto, colores a pedido según tabla RAL de colores.
- Difusor de vidrio templado liso, antivandalico 5mm (IK10).



DIMENSIONES (mm)

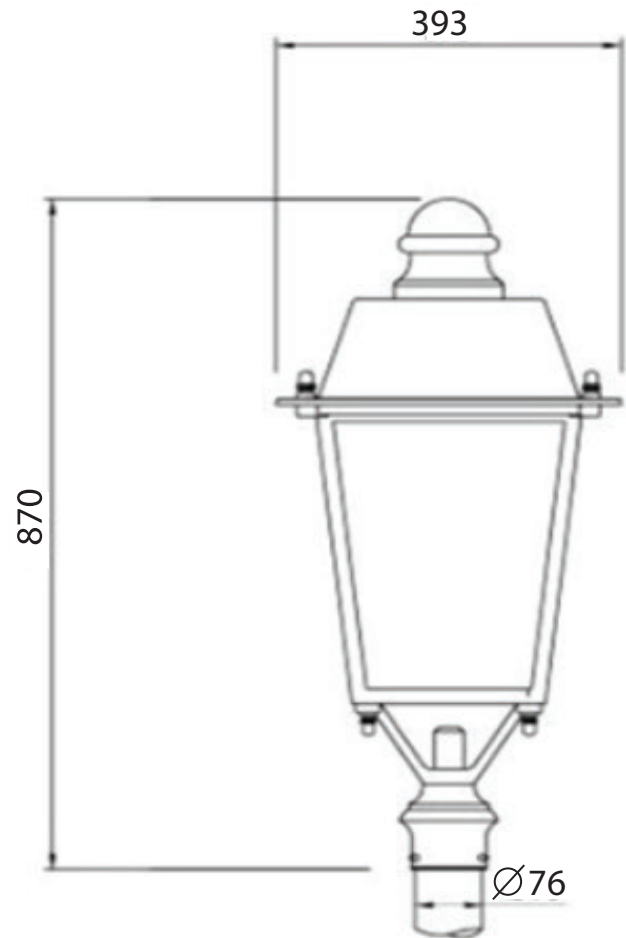



CERTIFICACIONES



ISO 9001:2015
ISO 14001:2015
OHSAS 18001:2007
BUREAU VERITAS
Certification



Dirección: Piloto Lazo #235, Cerrillos, Santiago. - Fono: (56 2) 2756 7400 - Celular: (56 9) 5318 3031
E-mail: ventas@elec.cl - web: www.elec.cl